

KD mm	16	18	19
EB mm	15	13	12
A mm	23	21	20

- D** A = Mitte Bohrung bis Innenkante Korpusseite
 B = Unterkante Führung bis Unterkante Blende (Wert auf Skala ArciTech)
B (H94 - H282) = G + Z
B (H78) = G + Z + 19
 C = Mitte Bohrung bis Aussenkante Blende (Wert auf Skala)
C = A + X
 G = Maß zwischen Unterkante Führung und Oberkante Unterboden
 X = Auflage Korpusseite / Fuge
 Z = Abstand Oberkante Unterboden zur Blendenunterkante / Fuge

- GB** A = Centre of drill hole to inner edge of carcass side
 B = Lower edge of runner to lower edge of drawer front panel (value on scale ArciTech)
B (H94 - H282) = G + Z
B (H78) = G + Z + 19
 C = Centre of drill hole to outer edge of drawer front panel (value on scale)
C = A + X
 G = Distance between lower edge of runner and top edge of bottom panel
 X = Overlay at carcass side / reveal
 Z = Distance from upper edge of bottom panel to lower edge of drawer front panel / reveal

- F** A = Axe perçage jusqu'au chant intérieur du côté de corps de meuble
 B = Chant inférieur de la coulisse jusqu'au chant inférieur de la façade (valeur sur graduation ArciTech)
B (H94 - H282) = G + Z
B (H78) = G + Z + 19
 C = Axe perçage jusqu'au chant extérieur de la façade (valeur sur graduation)
C = A + X
 G = Dimension entre le chant inférieur de la coulisse et le chant supérieur du panneau inférieur
 X = Recouvrement latérale du corps de meuble / jeu
 Z = Dimension entre chant supérieur du panneau inférieur et chant inférieur de la façade / jeu

- I** A = Dal centro del foro al bordo interno del fianco
 B = Dal bordo inferiore della guida al bordo inferiore del frontale (valore sulla scala millimetrata ArciTech)
B (H94 - H282) = G + Z
B (H78) = G + Z + 19
 C = Dal centro del foro al bordo esterno del frontale (valore sulla scala millimetrata)
C = A + X
 G = Quota tra il bordo inferiore della guida e il bordo superiore del pannello inferiore
 X = Sormonto fianco / fuga
 Z = Distanza tra bordo superiore pannello inferiore e bordo inferiore del frontale / fuga

- NL** A = Midden boorgat tot binnenkant kastwand
 B = Onderkant geleiding tot onderkant frontplaat (waarde op schaal ArciTech)
B (H94 - H282) = G + Z
B (H78) = G + Z + 19
 C = Midden boorgat tot buitenkant frontplaat (waarde op schaal)
C = A + X
 G = Afstand tussen onderkant geleiding en bovenkant onderste bodem
 X = Opdek kastwand / voeg
 Z = Afstand bovenkant onderste bodem tot onderkant frontplaat / voeg

- ES** A = Centro del taladro hasta el canto interior del costado del módulo
 B = Canto inferior de la guía hasta el canto inferior del panel (valor en escala ArciTech)
B (H94 - H282) = G + Z
B (H78) = G + Z + 19
 C = Centro del taladro hasta el canto exterior del panel (valor en escala)
C = A + X
 G = Medida entre el canto inferior de la guía y el canto superior de la base
 X = Solapadura costado del módulo / fuga
 Z = Distancia entre el canto superior de la base y el canto inferior del panel / fuga

- PL** A = Odległość od środka nawiercenia do wewnętrznej krawędzi boku korpusu
 B = Odległość od dolnej krawędzi prowadnicy do dolnej krawędzi frontu (wartość na skali ArciTech)
B (H94 - H282) = G + Z
B (H78) = G + Z + 19
 C = Odległość od środka nawiercenia do zewnętrznej krawędzi frontu (wartość na skali)
C = A + X
 G = Wymiar pomiędzy dolną krawędzią prowadnicy a górną krawędzią wieńca dolnego
 X = Nałożenie bok korpusu / szczelina
 Z = Odległość od górnej krawędzi wieńca dolnego do dolnej krawędzi frontu / szczeliny

- CZ** A = od osy vrtání po vnitřní hranu boku korpusu
 B = od dolní hrany výsuvu po dolní hranu čela (hodnota na stupnici ArciTech)
B (H94 - H282) = G + Z
B (H78) = G + Z + 19
 C = od osy vrtání po vnější hranu čela (hodnota na stupnici)
C = A + X
 G = od dolní hrany výsuvu po horní hranu dna
 X = naložení na boku korpusu / mezera
 Z = od horní hrany dna po dolní hranu čela / mezera

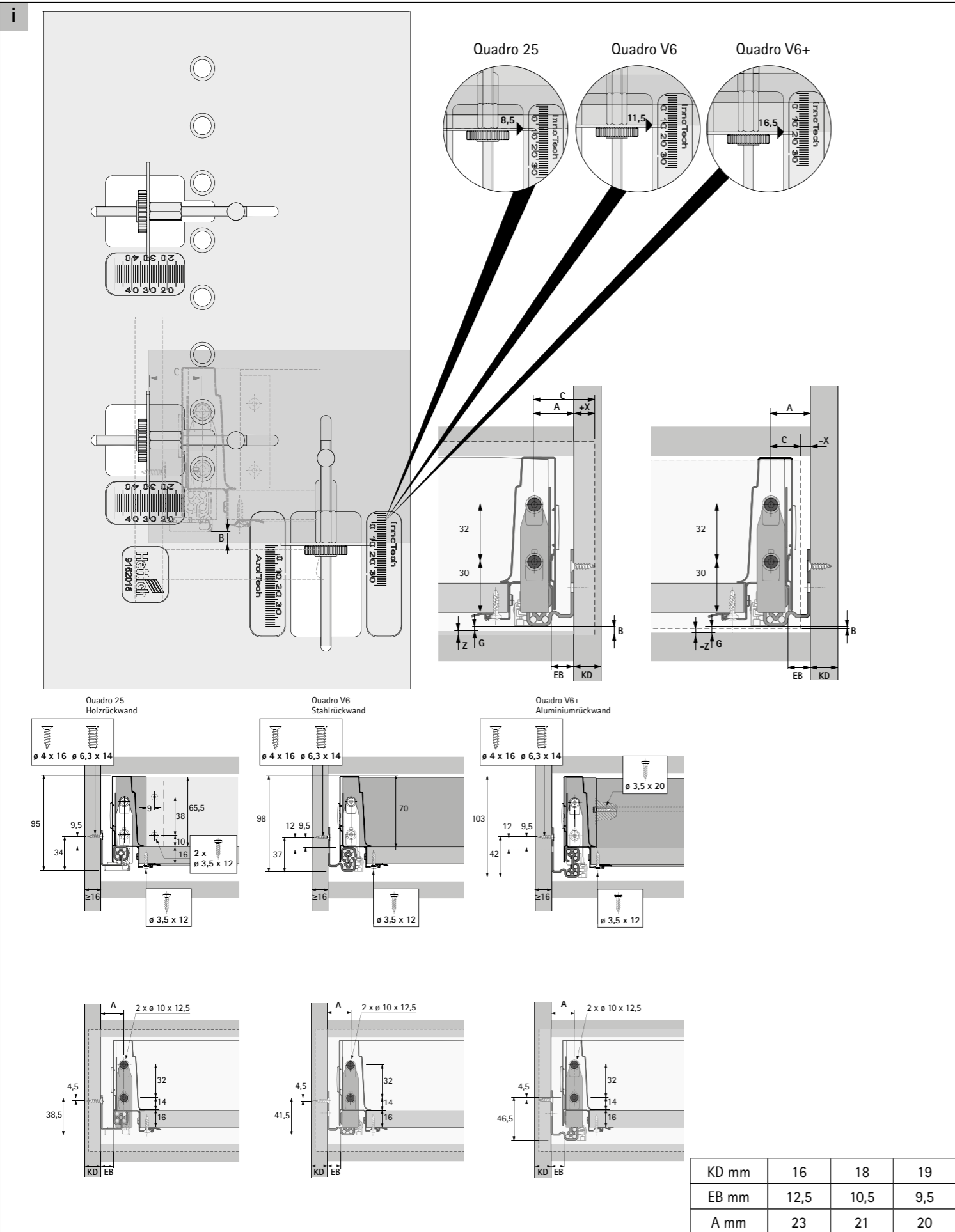

- D** A = Mitte Bohrung bis Innenkante Korpusseite
 B = Unterkante Führung bis Unterkante Blende (Wert auf Skala ArciTech)
B (Q25) = G + Z + 8,5
B (Q V6) = G + Z + 11,5
B (Q V6+)= G + Z + 16,5
 C = Mitte Bohrung bis Aussenkante Blende (Wert auf Skala)
C = A + X
 G = Maß zwischen Unterkante Führung und Oberkante Unterboden
 X = Auflage Korpusseite / Fuge
 Z = Abstand Oberkante Unterboden zur Blendunterkante / Fuge
- GB** A = Centre of drill hole to inner edge of carcass side
 B = Lower edge of runner to lower edge of drawer front panel (value on scale ArciTech)
B (Q25) = G + Z + 8,5
B (Q V6) = G + Z + 11,5
B (Q V6+)= G + Z + 16,5
 C = Centre of drill hole to outer edge of drawer front panel (value on scale)
C = A + X
 G = Distance between lower edge of runner and top edge of bottom panel
 X = Overlay at carcass side / reveal
 Z = Distance from upper edge of bottom panel to lower edge of drawer front panel / reveal
- F** A = Axe perçage jusqu'au chant intérieur du côté de corps de meuble
 B = Chant inférieur de la coulisse jusqu'au chant inférieur de la façade (valeur sur graduation ArciTech)
B (Q25) = G + Z + 8,5
B (Q V6) = G + Z + 11,5
B (Q V6+)= G + Z + 16,5
 C = Axe perçage jusqu'au chant extérieur de la façade (valeur sur graduation)
C = A + X
 G = Dimension entre le chant inférieur de la coulisse et le chant supérieur du panneau inférieur
 X = Recouvrement latérale du corps de meuble / jeu
 Z = Dimension entre chant supérieur du panneau inférieur et chant
- I** A = Dal centro del foro al bordo interno del fianco
 B = Dal bordo inferiore della guida al bordo inferiore del frontale (valore sulla scala millimetrata ArciTech)
B (Q25) = G + Z + 8,5
B (Q V6) = G + Z + 11,5
B (Q V6+)= G + Z + 16,5
 C = Dal centro del foro al bordo esterno del frontale (valore sulla scala millimetrata)
C = A + X
 G = Quota tra il bordo inferiore della guida e il bordo superiore del pannello inferiore
 X = Sormonto fianco / fuga
 Z = Distanza tra bordo superiore pannello inferiore e bordo inferiore del frontale / fuga
- NL** A = Midden boorgat tot binnenkant kastwand
 B = Onderkant geleiding tot onderkant frontplaat (waarde op schaal ArciTech)
B (Q25) = G + Z + 8,5
B (Q V6) = G + Z + 11,5
B (Q V6+)= G + Z + 16,5
 C = Midden boorgat tot buitenkant frontplaat (waarde op schaal)
C = A + X
 G = Afstand tussen onderkant geleiding en bovenkant onderste bodem
 X = Opdek kastwand / voeg
 Z = Afstand bovenkant onderste bodem tot onderkant frontplaat / voeg
- ES** A = Centro del taladro hasta el canto interior del costado del módulo
 B = Canto inferior de la guía hasta el canto inferior del panel (valor en escala ArciTech)
B (Q25) = G + Z + 8,5
B (Q V6) = G + Z + 11,5
B (Q V6+)= G + Z + 16,5
 C = Centro del taladro hasta el canto exterior del panel (valor en escala)
C = A + X
 G = Medida entre el canto inferior de la guía y el canto superior de la base
 X = Solapadura costado del módulo / fuga
 Z = Distancia entre el canto superior de la base y el canto inferior del
- PL** A = Odległość od środka nawiercenia do wewnętrznej krawędzi boku korpusu
 B = Odległość od dolnej krawędzi prowadnicy do dolnej krawędzi frontu (wartość na skali ArciTech)
B (Q25) = G + Z + 8,5
B (Q V6) = G + Z + 11,5
B (Q V6+)= G + Z + 16,5
 C = Odległość od środka nawiercenia do zewnętrznej krawędzi frontu (wartość na skali)
C = A + X
 G = Wymiar pomiędzy dolną krawędzią prowadnicy a górną krawędzią wieńca dolnego
 X = Nałożenie bok korpusu / szczelina
 Z = Odległość od górnej krawędzi wieńca dolnego do dolnej krawędzi
- CZ** A = od osy vrtání po vnitřní hranu boku korpusu
 B = od dolní hrany výsuvu po dolní hranu čela (hodnota na stupnici ArciTech)
B (Q25) = G + Z + 8,5
B (Q V6) = G + Z + 11,5
B (Q V6+)= G + Z + 16,5
 C = od osy vrtání po vnější hranu čela (hodnota na stupnici)
C = A + X
 G = od dolní hrany výsuvu po horní hranu dna
 X = naložení na boku korpusu / mezera
 Z = od horní hrany dna po dolní hranu čela / mezera

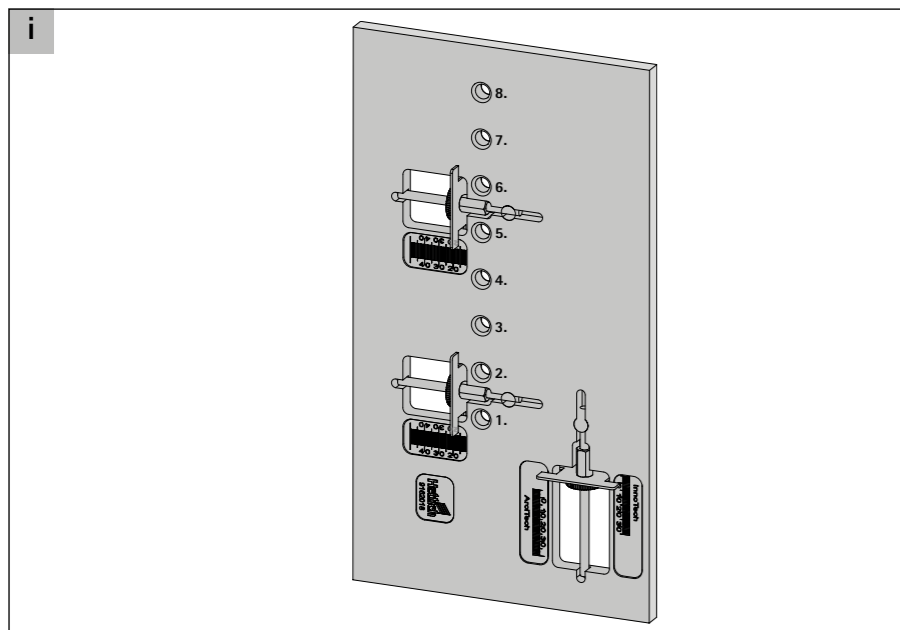
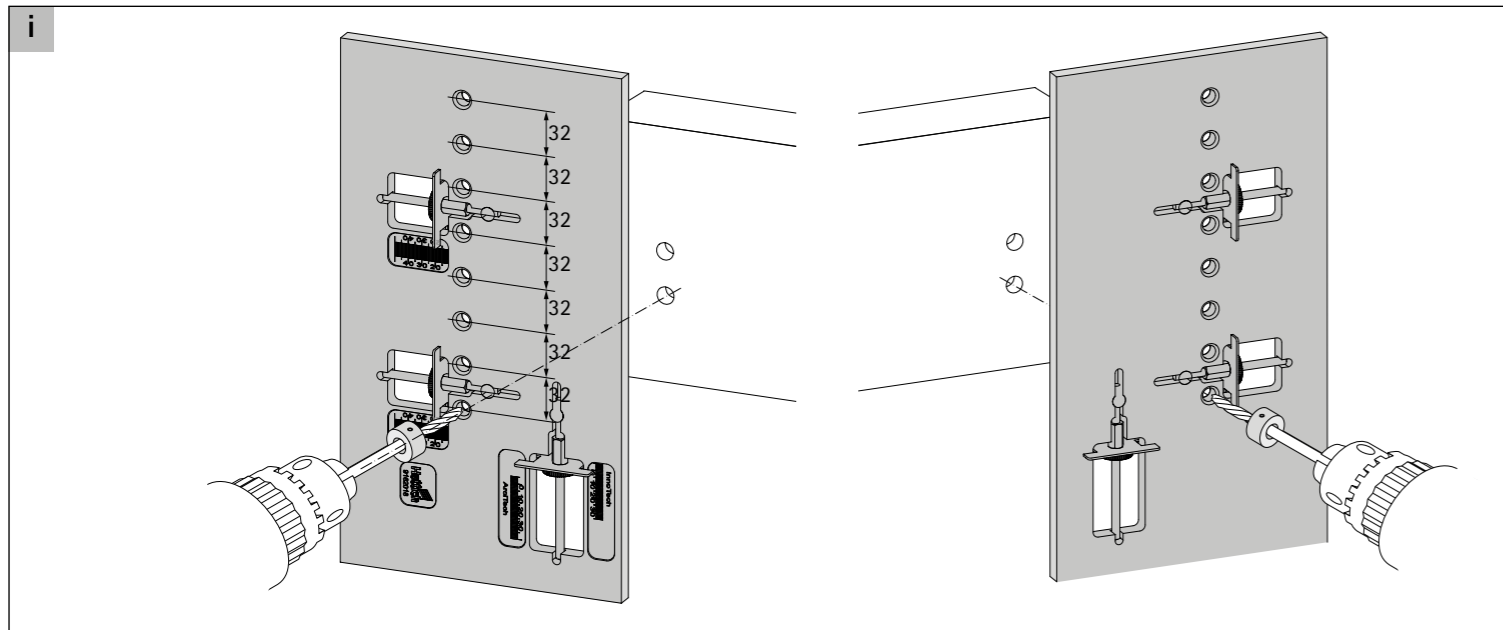
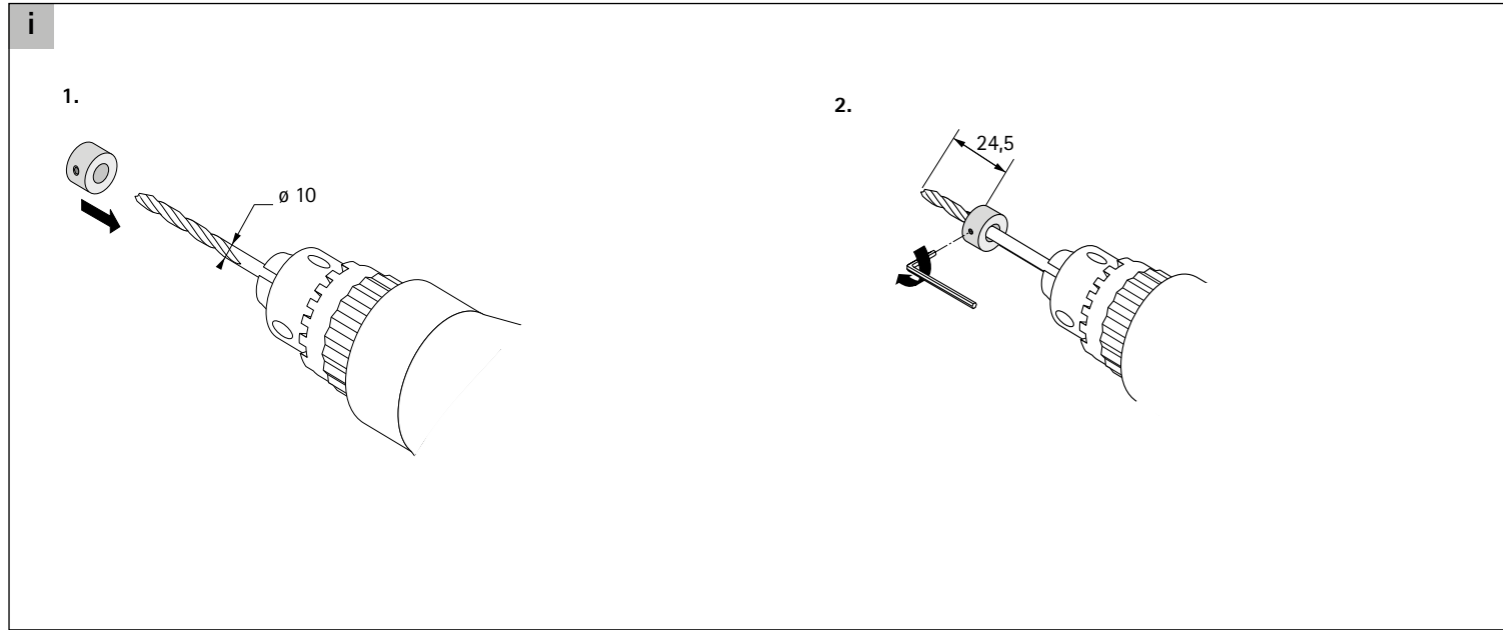

ArciTech

H	1.	2.	3.	4.	5.	6.	7.	8.
78	X	X						
94	X	X						
126	X	X						
186	X	X			X			
218	X	X				X		
250	X	X					X	
282	X	X						X

InnoTech

H	1.	2.	3.	4.	5.	6.	7.	8.
54	X	X						
70	X	X						
144	X	X			X			
176	X	X				X		

